

Manual de Instruções

SINGER®

Máquina de Costura Reta e Ziguezague

20U73

20U83

® Marca Registrada de "The Singer Company Limited"
Copyright © 2001 The Singer Company
Direitos mundialmente reservados.

P/N 364266-001

Índice

1. Aplicação	01
2. Notas importantes de segurança	01
3. Primeiras providências	01
4. Instalando o protetor da correia	02
5. Lubrificação	02
6. Agulhas e linhas	03
7. Colocação da agulha	04
8. Retirando a caixa da bobina	04
9. Enchimento da bobina	04
10. Enfiando a linha na caixa da bobina	05
11. Colocação da caixa de bobina	05
12. Passagem de linha superior	06
13. Como regular o comprimento do ponto	06
14. Como regular a pressão do pé calcador	06
15. Tensão da linha da agulha	07
16. Como ajustar a mola de arraste	07
17. Tensão da mola da caixa de bobina	07
18. Seletor de posição da agulha	07
19. Alavanca reguladora da largura do ponto	08
20. Controle da largura da costura ziguezague	08
21. Trava do suporte da barra da agulha	08
22. Peças para costura reta e ziguezague	09
23. Trocando a chapa da agulha e o dente impelente	09
24. Montagem do porta-cones	09
25. Como usar o prendedor para carretel	10
26. Rede restritora de fluxo da linha do cone	10
27. Conjunto da joelheira	10
Montagem da joelheira	10
Preparação da joelheira para levantar e abaixar o pé calcador	10
Preparação da joelheira para controlar a largura do ponto	11
28. Peças para fazer caseado (20U73 / 83)	12
29. Peças para fazer bainha (20U73 / 83)	12
30. Peças para pregar zíper e cordão (vivo) (20U73 / 83)	12
31. Cuidados com a sua máquina	12
32. Possíveis problemas e suas soluções	13
33. Especificações	14
34. Termo de Garantia	15

1. Aplicação

Esta máquina artesanal ziguezague Singer é indicada para:

- Costura ornamental e ziguezague com largura e comprimento de ponto variados.
- Costura reta de perfeita qualidade.
- Costura acetinada por meio de um controle de comprimento de ponto bastante estreito.

Modelos

20U73: Largura de ponto até 9mm

20U83: Largura de ponto até 12mm

2. Notas importantes de segurança

A máquina somente deve ser operada depois de se ler o manual de instruções.

Antes de colocar a máquina em funcionamento, deve-se ler as notas referentes à segurança, bem como as instruções sobre o motor.

A máquina somente deve ser usada em trabalhos para os quais ela esteja destinada.

Não é permitido o uso da máquina sem os seus dispositivos de segurança.

Desligue a máquina ou retire o plugue da tomada antes de trocar a agulha, pé calcador, chapa da agulha, dente impelente e bobina, e ao enfiar a linha ou quando a máquina não estiver sendo usada.

Se o motor usado for do tipo que funciona por meio de fricção, é preciso deixá-lo parar antes de qualquer atividade posterior.

A manutenção da máquina deverá sempre ser executada por pessoal treinado.

Verificações ou mesmo reparos envolvendo a parte elétrica, deverão ser executados por pessoal especializado e mesmo assim com o circuito desligado.

Quaisquer conversões ou mudanças na máquina devem atender sempre a todas as recomendações de segurança.

No caso de reparos, deve-se usar somente as peças aprovadas pela Singer.

Significado dos símbolos encontrados neste manual:



Ponto perigoso
Itens que requerem atenção especial



Perigo de acidente
Observar estas notas sobre segurança



Aterramento

3. Primeiras providências



Para evitar quaisquer distúrbios ou danos, torna-se necessário observar as seguintes instruções.

Antes de colocar a sua máquina pela primeira vez em funcionamento, limpe-a completamente e lubrifique-a como mostrado na página 2.

Verifique a parte mecânica, bem como a instalação elétrica.

Não dê a partida na máquina caso a voltagem não seja a apropriada.

A polia do motor da bancada deve girar em sua direção. Caso gire no sentido contrário, peça a um electricista que inverta o fio no motor.

4. Instalando o protetor da correia

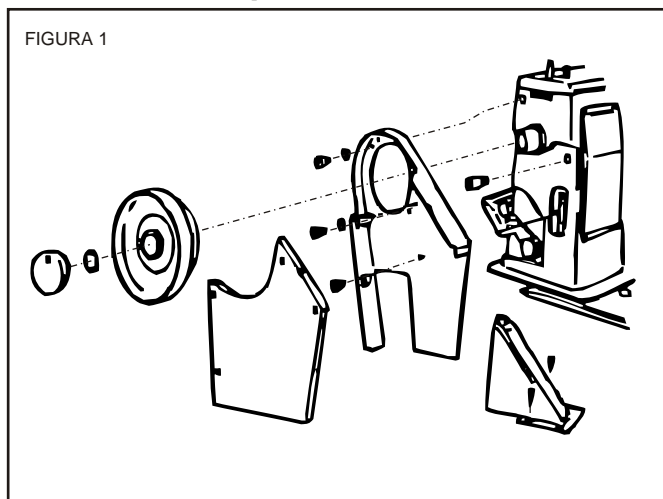

	! Cuidado
	<p>Desligue a máquina. Manuseie a máquina usando as duas mãos. Cuidado para não prender os dedos entre a base da máquina e a bancada. Não dê a partida na máquina, sem instalar antes o protetor de correia.</p>

Face superior da bancada

Instale e alinhe o protetor da correia, não deixando quaisquer interferências do protetor com o volante da máquina ou com a correia.

Face inferior da bancada

Tanto a polia do motor como a correia devem funcionar livres de quaisquer interferências.

5. Lubrificação

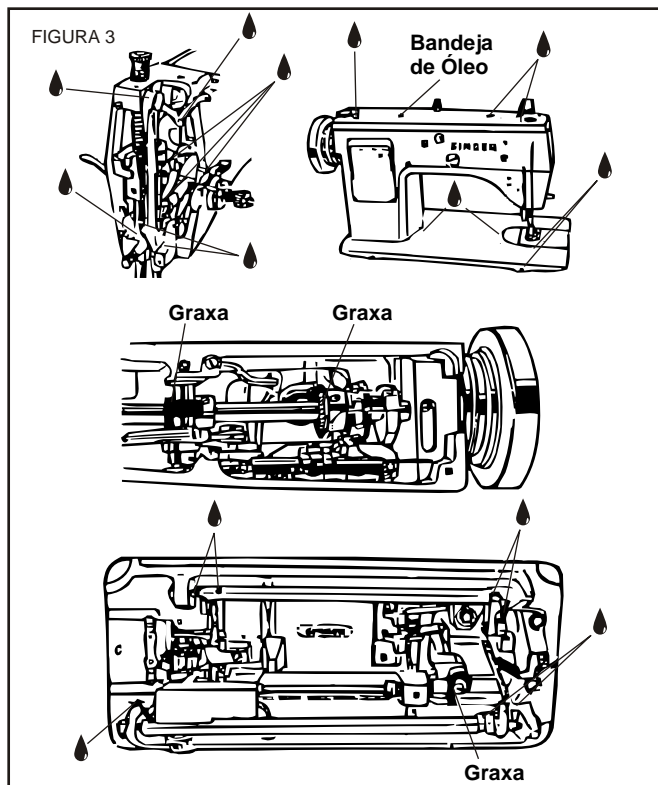
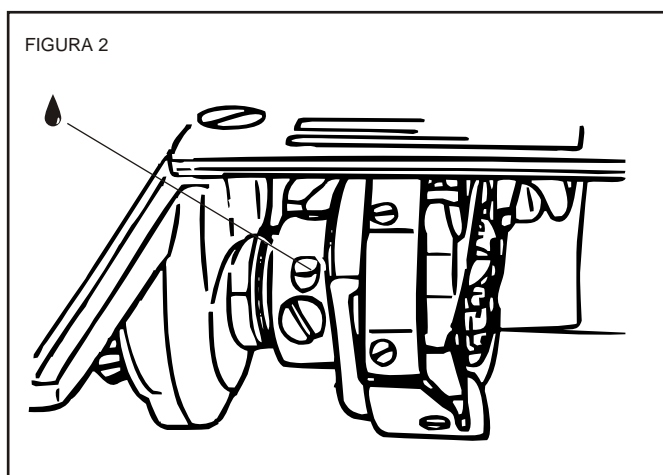

	! Cuidado
	<p>Desligue a máquina. Manuseie a máquina usando as duas mãos. Cuidado para não prender os dedos entre a base da máquina e a bancada.</p>

👉 Lubrifique a lançadeira e as peças por debaixo da chapa da agulha.

Gire o volante da máquina em sua direção até ter acesso ao furo existente no corpo da lançadeira (ver figura 2) e em seguida aplique uma ou duas gotas de óleo.

Retire a tampa frontal e superior.

Em seguida, limpe e lubrifique os locais indicados na figura 3.

Aplique óleo nos pontos (feltros) mostrados na figura 3.

Engraxe os dentes das engrenagens identificadas na figura 3 com a palavra "Graxa".

Aplique também uma gota de óleo nos locais identificados com uma gota 👉.

Mantenha sempre a bandeja de óleo (A), saturada com óleo.

Óleo Recomendado

Use Óleo Singer.

6. Agulha, tecido e linha

A escolha da agulha apropriada, depende não só do modelo da máquina, mas também do tecido e linha que forem ser usados.

Para uma escolha mais acertada da agulha e linha para os modelos de máquinas, tenha como referência a tabela abaixo:

Modelo	73 / 83		
Classe de tecido	Tecidos leves	Tecidos meio-pesados	Tecidos de médio para pesados
Espessura da linha sintética*	120	60	30
Bitola da agulha	10	12 a 16 (80 a 100)	18 a 19 (110 a 120)
Agulha Cat. Nº.	1910 ou 1955		
* ou espessura equivalente no caso de outros tipos de linha			

7. Colocação da agulha

FIGURA 4

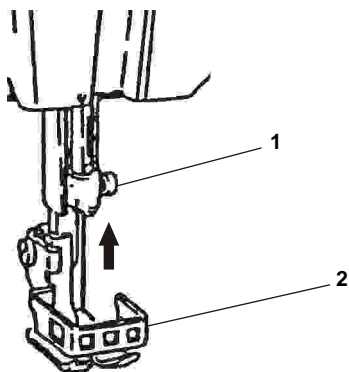

Cuidado

Desligue a máquina.
Não funcione a máquina sem usar o protetor de dedos (2) da figura 4. Perigo de ferimentos!

Use somente agulha Cat. Nº. 1910 ou 1955.

Gire o volante da máquina em sua direção, para levar a barra da agulha até o seu ponto mais alto.

Solte o parafuso (1) mostrado na figura 4. Enfie a agulha o máximo que puder na barra de agulha.

Assegure-se de que a ranhura mais comprida existente na agulha, fique voltada para frente. Aperte bem o parafuso (1).

8. Retirando a caixa de bobina

FIGURA 5

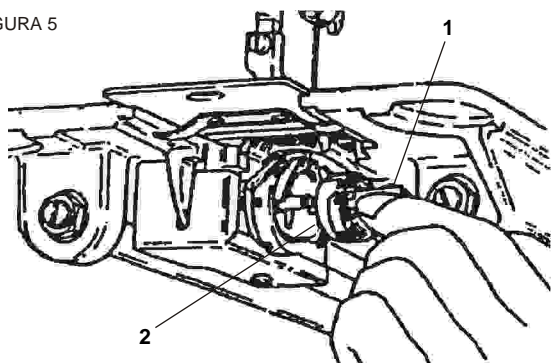

Cuidado

Desligue a máquina.
Não funcione a máquina com a chapa corrediça aberta.

1. Abra a tampa corrediça.
2. Levante o fecho (1) (ver figura 5).
3. Puxe para fora a caixa da bobina (2) (ver figura 5).

9. Enchimento da bobina

FIGURA 6



FIGURA 7



Enfiando a linha na pré-tensão para encher a bobina

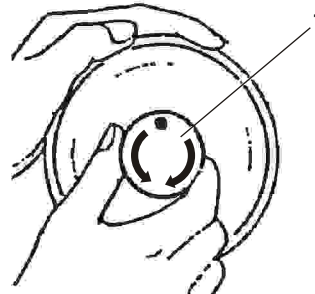
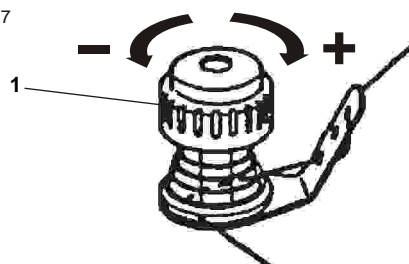
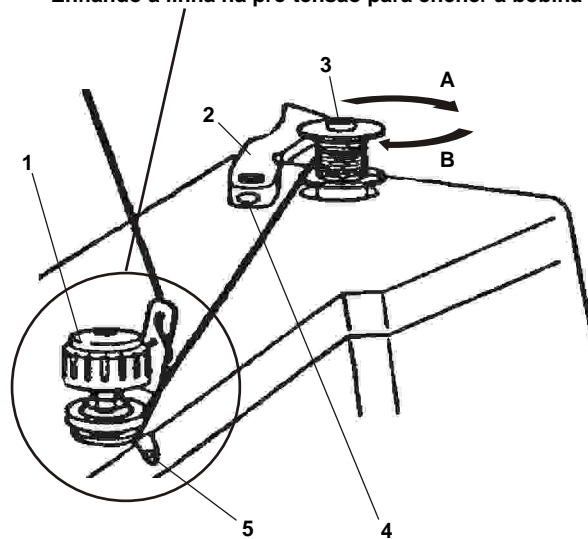

Cuidado

Não guie ou segure a linha durante o enchimento da bobina.

1. Para parar o movimento da agulha, solte a trava (1) do volante, Fig. 6. Segure o volante com a mão esquerda e com a mão direita gire a trava (1) em direção a você.
2. Introduza a bobina no eixo (3), Fig.7 do enchedor da bobina, o máximo possível. Obtém-se um enchimento mais denso ou menos denso de linha na bobina, girando-se o botão da pré-tensão conforme mostram as setas com os sinais + e - na Fig. 7.
3. Empurre o gatilho (2) na direção da seta A, Fig.7 e em seguida faça a máquina funcionar. O eixo (3) do enchedor, vai girar na direção indicada pela seta (B), Fig. 7. Para ajustar a quantidade de linha da bobina, solte o parafuso (4) existente no gatilho (2) e leve este gatilho para trás ou para frente, de acordo com o desejado. Para obter mais linha na bobina, desloque o gatilho (2) para trás e para obter menos linha, desloque-o para frente. Reaperte o parafuso (4). Caso o enchimento se apresente irregular (cônico) solte o parafuso (5) e desloque a pré-tensão (1) para cima ou para baixo. Reaperte o parafuso (5).

10. Enfiando a linha na caixa da bobina

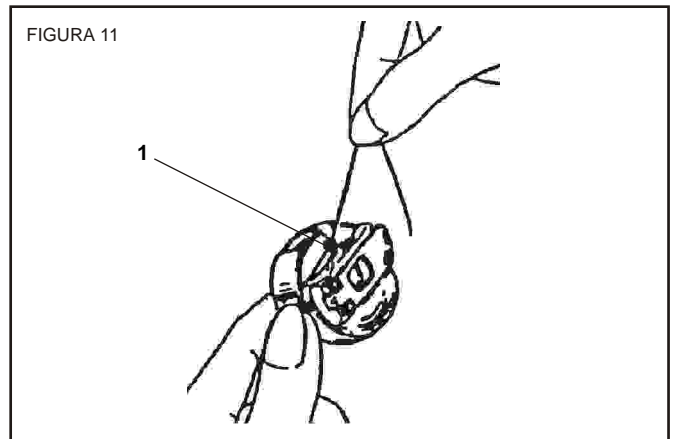
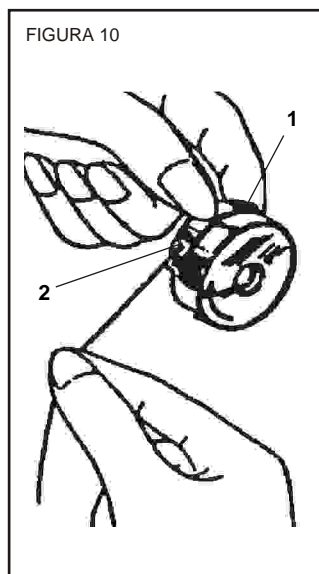
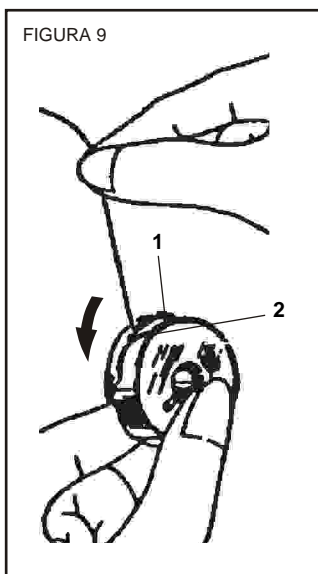
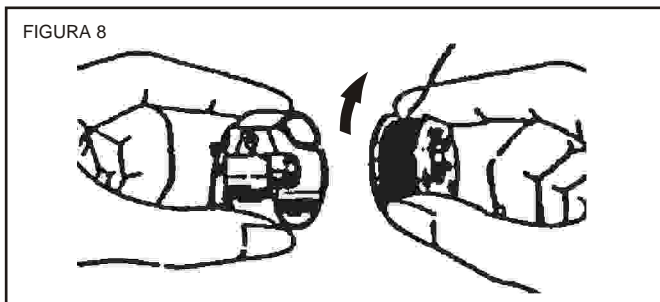

1. (ver Fig. 8) Segure a bobina para que a linha se desenrole na direção indicada conforme mostrado nessa figura e coloque-a na caixa da bobina.
2. (ver Fig. 9) Enfie a linha no encaixe (1) e arraste-a por baixo da mola (2).
3. (ver Fig. 10 e Fig 11) Leve a linha para fora do rasgo (2) existente na ponta da mola (1) (Fig. 10) e passe-a através do guia linha (1) (Fig. 11) existente na caixa da bobina. Deixe uns 10 cm de linha fora da bobina.

Nota:

Em costura reta, pode-se obter um melhor resultado não passando a linha pelo guia linha (1) da caixa da bobina (Fig. 11).

11. Colocação da caixa da bobina

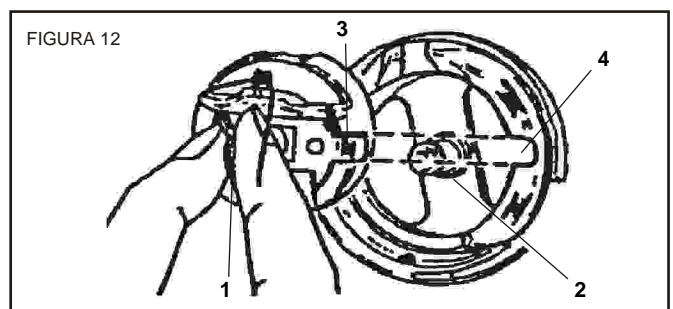

	<h3>Cuidado</h3>
	<p>Desligue a máquina. Não funcione a máquina com a chapa corredeira aberta. Perigo de ferimentos.</p>

(Ver Fig. 12) Segure a caixa da bobina pelo fecho (1) e introduza-a no eixo (2) de tal forma que o dedo posicionador (3) encaixe corretamente no rasgo (4) da lançadeira. Solte o fecho e empurre a caixa da bobina para dentro. Feche a chapa corredeira.

12. Passagem de linha superior

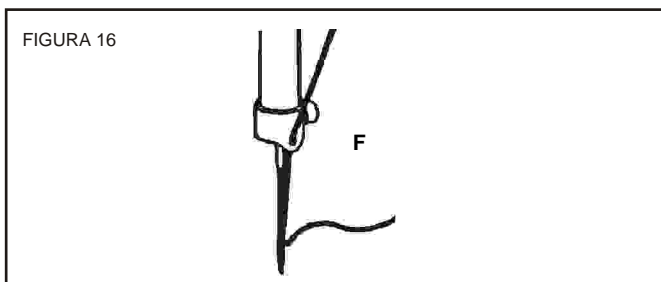
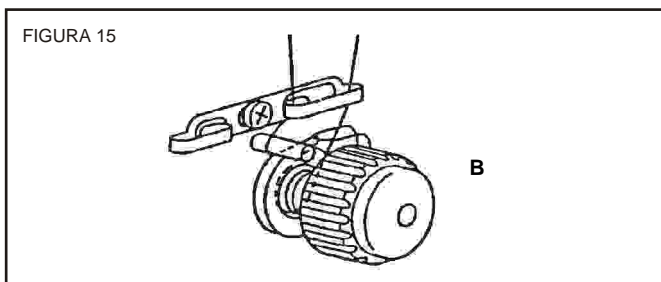
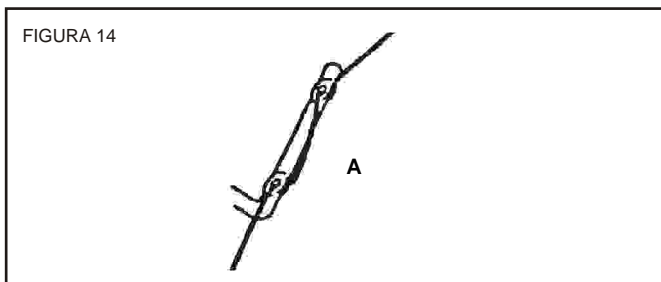
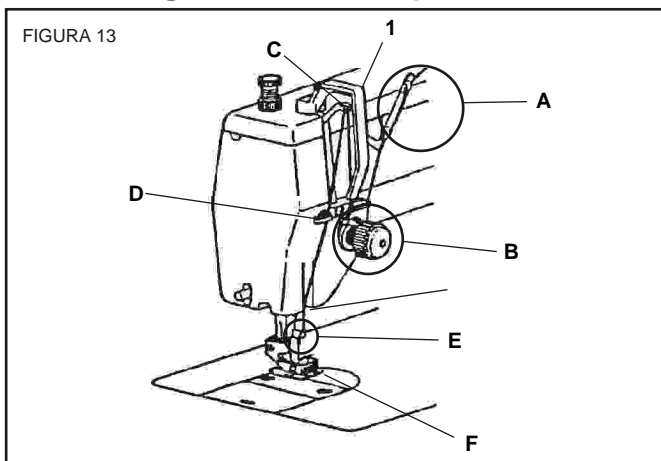

	<h3>Cuidado</h3>
	<p>Desligue a máquina. Não funcionar a máquina sem o protetor da alavanca do estica fio. Não funcione a máquina sem o protetor de dedo. Perigo de ferimentos!</p>

1. Pegue a linha do porta cones e passe por todas as passagens de linha: A (Fig. 14), B (Fig. 15), C (Fig. 13), D (Fig. 13), E (Fig. 13) e F (Fig. 16).
2. Enfie a linha na agulha da frente para trás, como mostrado na Fig. 16.
3. Puxe uns 10 cm de linha para trás da agulha.

13. Como regular o comprimento do ponto

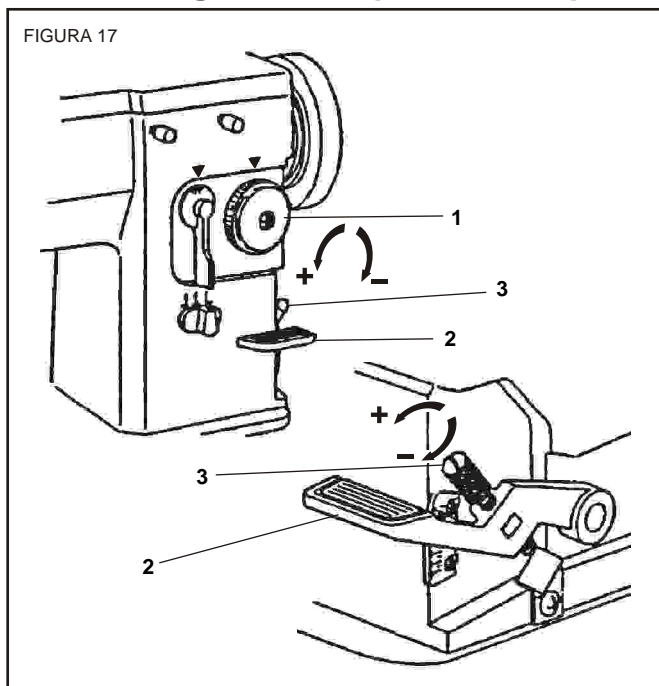

Para regular o comprimento do ponto, gire o seletor (1) Fig. 17 para a direita ou para esquerda.

- + Para aumentar o comprimento do ponto.
- Para diminuir o comprimento do ponto.

Mudando a direção da alimentação do tecido:

Para arrematar pressione a alavanca (2) Fig. 17 para baixo.

Para regular o comprimento do arremate, gire o parafuso recartilhado (3) Fig. 17 para a esquerda ou para direita.

- + Para aumentar o comprimento do arremate.
- Para diminuir o comprimento do arremate.

14. Como regular a pressão do pé calcador

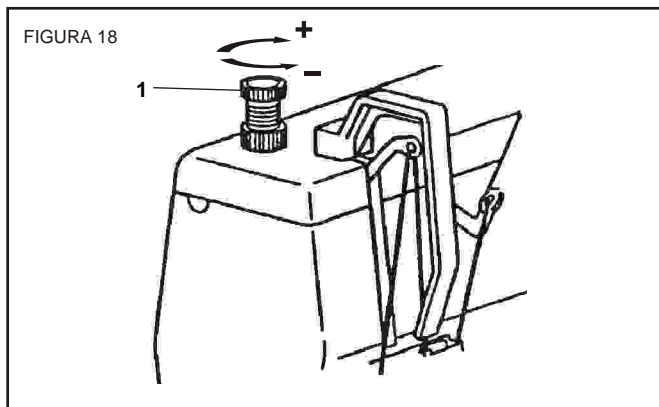

Para regular a pressão do pé calcador, gire o parafuso recartilhado (1) Fig. 18, para a direita ou para a esquerda.

- + Mais pressão
- Menos pressão

15. Tensão da linha da agulha

FIGURA 19

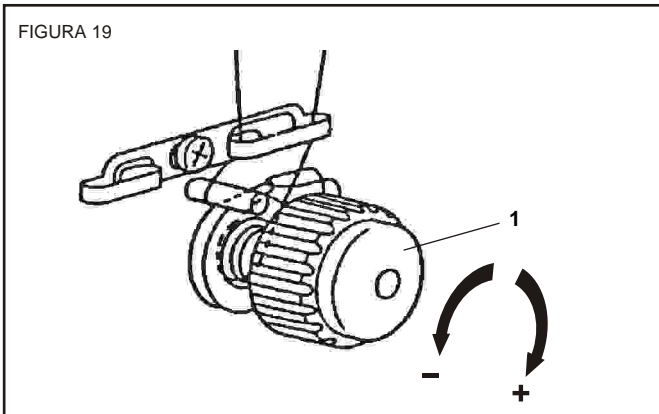

A regulagem da tensão da linha da agulha, é feita através do seletor (1) Fig. 19.

- + Mais tensão
- Menos tensão

16. Como ajustar a mola controladora de linha

FIGURA 20

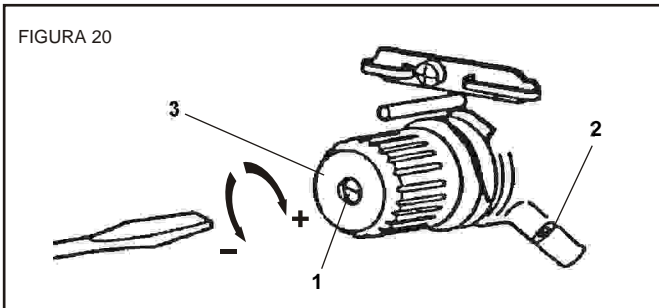

A tensão e o curso dessa mola, podem necessitar de diferentes ajustes dependendo da linha e do tecido que estiver sendo costurado.

Introduzindo-se uma chave de fenda no rasgo do pino (1) Fig. 20, pode-se ajustar a tensão dessa mola, girando o pino (1), como segue:

- + Mais tensão
- Menos tensão

Para ajustar o curso dessa mesma mola, solte o parafuso (2) Fig. 20 e regule a altura da mesma, girando o conjunto (3) para a esquerda ou para a direita. Reaperte o parafuso (2).

17. Tensão da mola da caixa da bobina

FIGURA 21

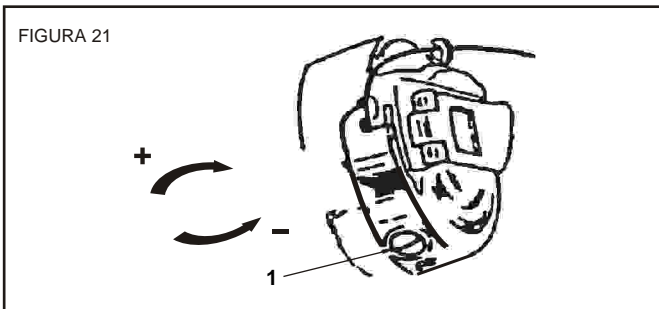

A regulagem da tensão dessa mola, é feita através do parafuso (1) Fig. 21.

- + Mais tensão
- Menos tensão

18. Seletor de posição da barra da agulha

FIGURA 22

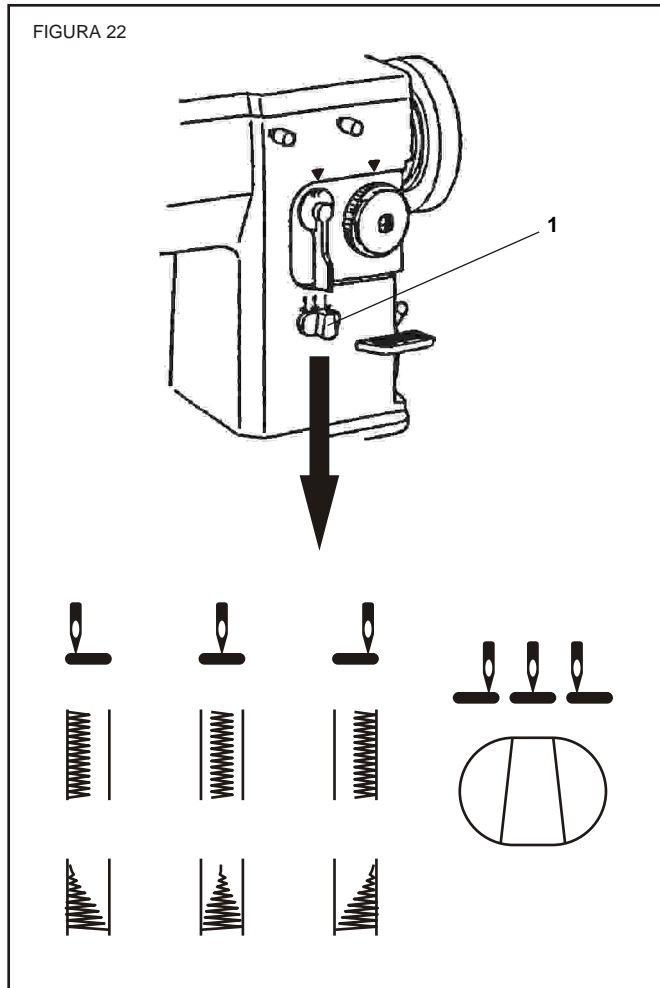

Desligue a máquina.

Esse seletor, possibilita o deslocamento da barra da agulha para a esquerda, direita ou centro, e com isso realizar tanto costuras retas ou ziguezague nestas posições.

Para deslocar o seletor de uma posição para outra, empurre-o para dentro e leve-o na posição desejada.

Não desloque esse seletor se a agulha estiver dentro do tecido.

19. Regulador de largura do ponto

FIGURA 23

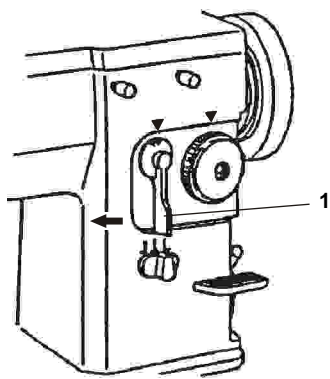

A largura da costura ziguezague, é controlada através da alavanca (1) Fig. 23.

Largura máxima do ponto:

20U73- 0 a 9 mm

20U83- 0 a 12 mm

Não faça mudanças na posição da agulha, enquanto a agulha estiver dentro do tecido.

20. Controle da largura da costura ziguezague

FIGURA 24

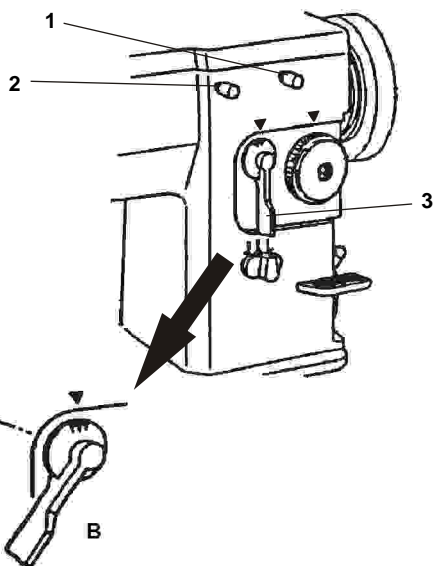

Para obter os pontos ziguezague desde uma largura mínima até a máxima, primeiro solte o pino recartilhado (2) Figura 24, permitindo assim que a alavanca (3) retorne para a sua posição zero (ver A na Fig. 24) e em seguida, reaperte o pino recartilhado (2).

Depois solte o pino recartilhado (1).

Gire então a alavanca (3) no sentido horário o máximo que puder e enquanto segurar essa alavanca (3) nessa posição (ver B na Fig. 24), e em seguida, reaperte o pino recartilhado (1).

A partir disso, você poderá regular a alavanca (3) desde zero até o máximo.

21. Trava do suporte da barra de agulha

FIGURA 25

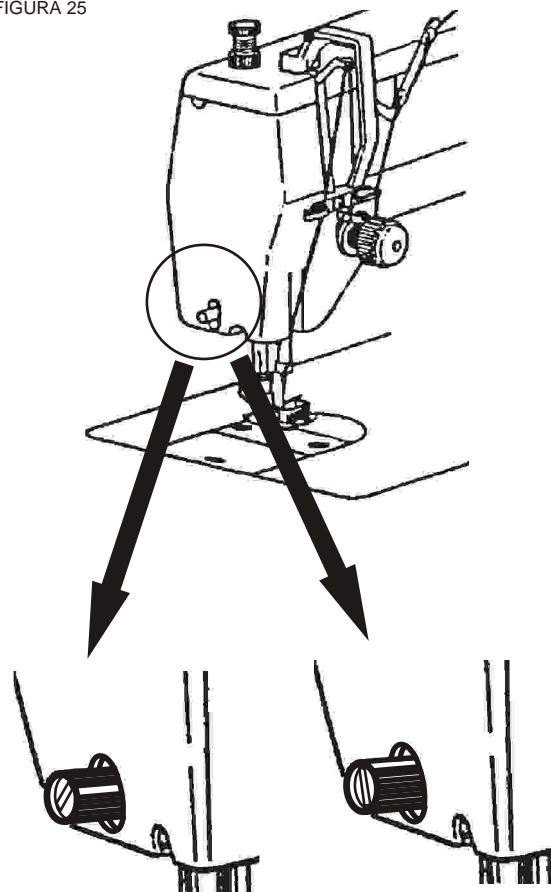

A - Suporte Travado

B - Suporte Livre



Cuidado

Desligue a máquina.

Em costura reta, pode-se obter melhor resultado travando-se o suporte da barra da agulha (ver Fig. 25).

A: suporte travado

B: suporte livre

22. Peças para costura reta e ziguezague

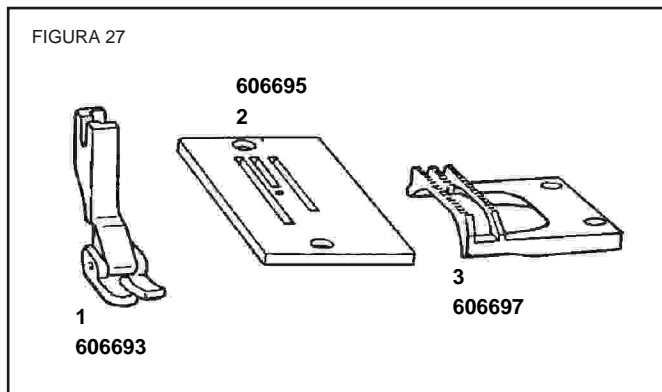
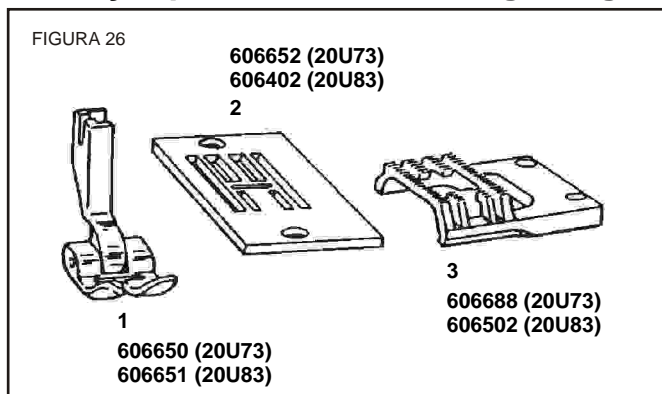

O pé calcador de uso geral (1), a chapa da agulha (2) e o dente impelente (3) mostrados na Fig. 26, são usados para costura reta e ziguezague.

O pé calcador para costura reta (1), a chapa da agulha (2) e o dente impelente (3) mostrados na Fig. 27, são usados exclusivamente para costura reta.

23. Trocando a chapa da agulha e o dente impelente

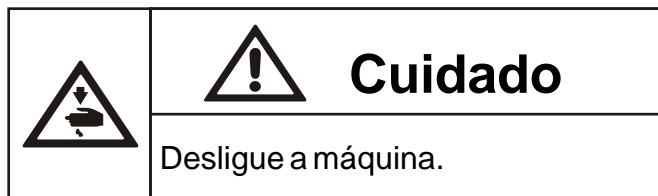
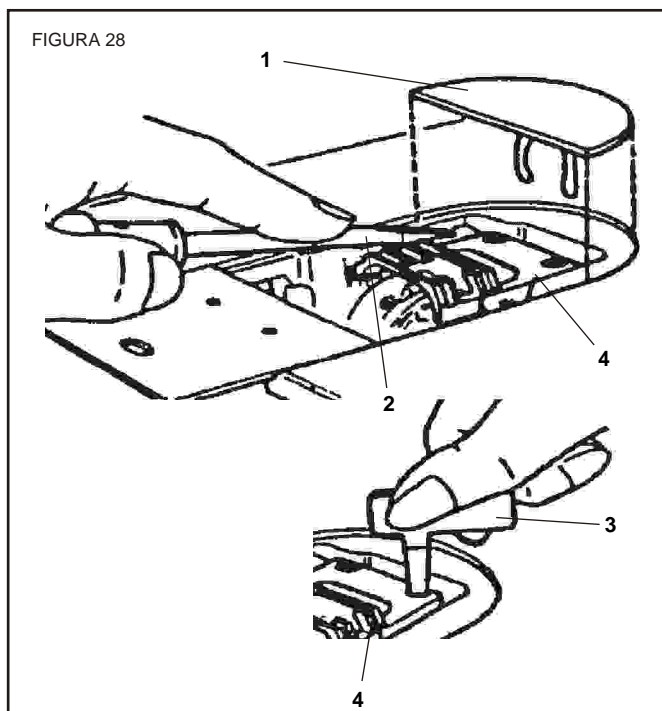

1. Abra a tampa corrediça e retire a chapa da agulha usando a chave de fenda (3) Fig. 28, que é fornecida com a máquina.
2. Com uma chave de fenda retire a tampa da base (1) e o dente impelente (4) Fig. 28.
3. Para recolocar o dente impelente, prenda-o temporariamente. Coloque a chapa da agulha e só fixe definitivamente o dente impelente, quando os dentes não tocarem lateralmente nos rasgos da chapa da agulha.
4. Coloque a tampa da base e pressione-a firme no seu alojamento.

24. Montagem do porta-cones

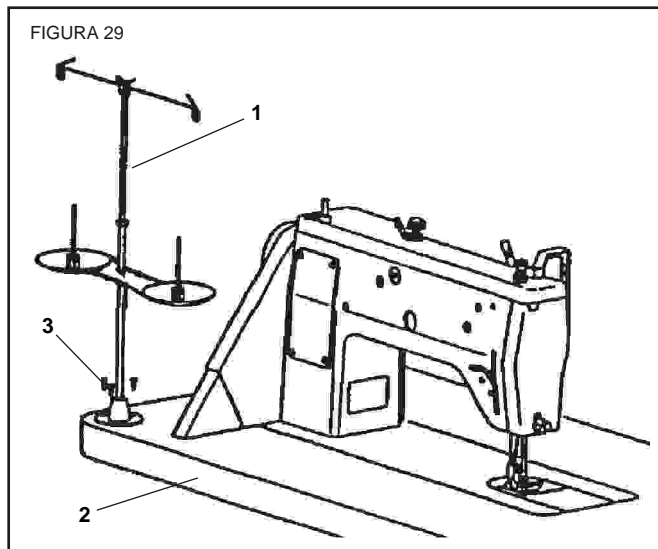

Prenda o porta-cones (1) na bancada (2), por meio de parafusos (3) como mostrado na Figura 29.

25. Como usar o prendedor para carretel

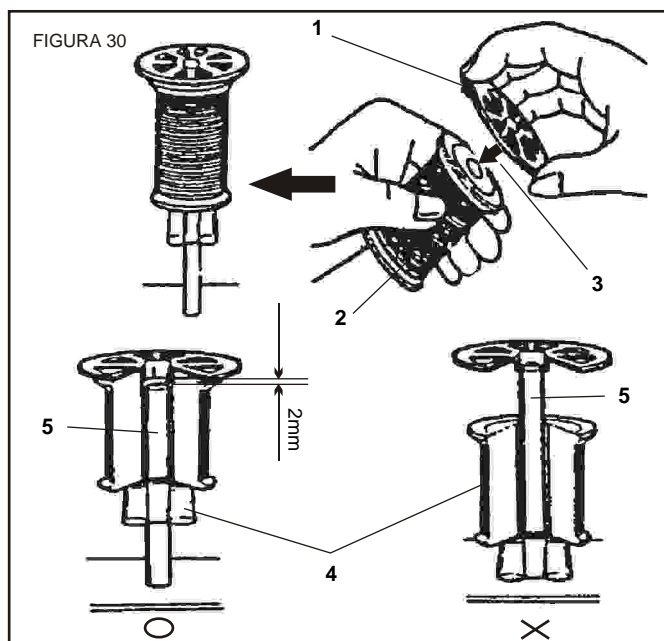

Quando colocar o carretel de linha em lugar de um porta cones, use o prendedor para carretel (1) fornecido com a máquina.

Esse prendedor deve ser encaixado no carretel, como mostrado na Fig. 30, já que as garras existentes nele poderão ser quebradas.

Ajuste a altura de descanso (4) de forma que fique uma folga de aproximadamente 2 mm entre a ponta do pino (5) e a face inferior da flange desse prendedor, como mostrado na Figura 30.

26. Rede restritora de fluxo da linha do cone

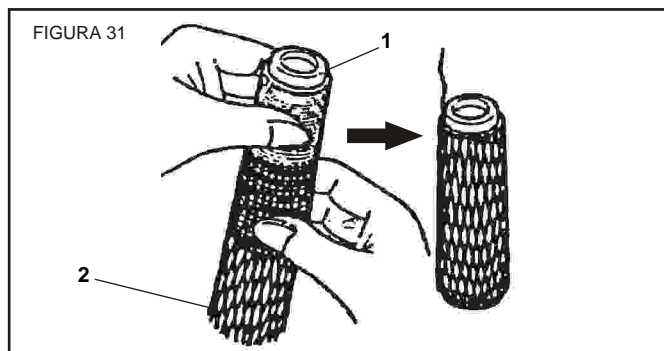

Quando se usam linhas sintéticas, a linha do cone tende a se desenrolar além do necessário.

Para eliminar esse problema, enfie a rede (2) no cone de linha, como mostrado na Fig. 31.

Essa rede é fornecida com a máquina.

27. Conjunto da joelheira

Instruções para montagem

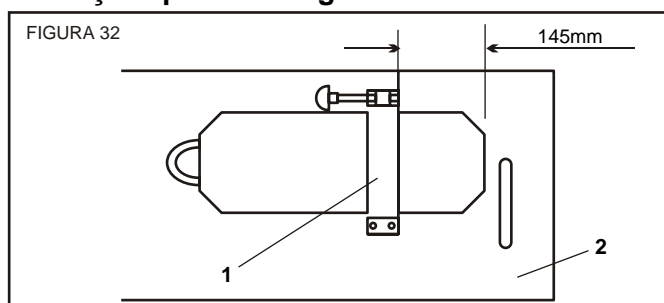

Fixe o suporte (1) da joelheira, na parte inferior da bancada (2).

Esse suporte, deve ser localizado a 145 mm da lateral da abertura existente na bancada como mostrado na Fig. 32.

Instruções de como levantar ou abaixar o pé calcador através da joelheira

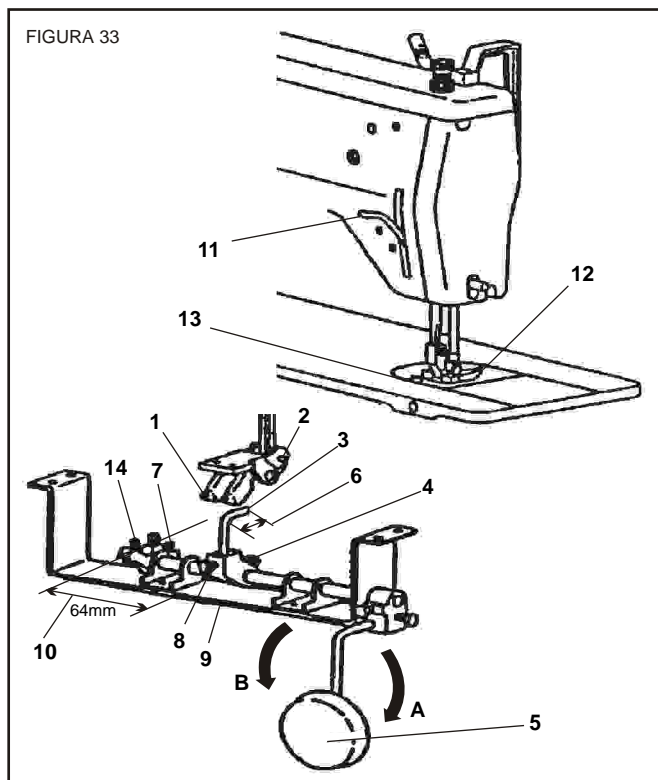

		Cuidado
	Desligue a máquina. Manuseie a máquina usando as duas mãos. Cuidado para não prender os dedos entre a base da máquina e a bancada.	

O suporte das alavancas (1) e (2) mostrado na Fig. 33, precisa ser fixado na parte inferior da base da máquina.

A alavanca (1), é usada para levantar e abaixar o pé calcador enquanto que a alavanca (2), é usada para controlar a largura do ponto (ver Fig. 33).

Para preparar a joelheira, de maneira que se possa levantar o pé calcador através dela, proceda como se segue: (ver Fig. 33).

Segure o braço (3) e solte o parafuso (4).

Desloque o braço (3), localizando-o por debaixo da alavanca (1) e em seguida, reaperte bem o parafuso (4).

Solte a contra porca do parafuso (7) e depois, solte esse parafuso.

Localize a parte dobrada do braço (3), de modo que essa dobra fique quase na horizontal, quando a sapata (5) for totalmente empurrada na direção da seta (A).

Com o braço (3) localizando nessa posição, solte o parafuso (8) e desloque esse braço para cima ou

para baixo, até conseguir uma distância de 64 mm entre a dobra do braço e o suporte (9).

Ver na Fig. 33 o item (10) que identifica essa distância.

Levante a alavanca (11), para levar o pé calcador (12) para cima.

Solte a contra-porca do parafuso (14) e em seguida, regule esse parafuso de tal forma que a sapata (5) possa desarmar a alavanca (11), quando o pé calcador for levantado um pouco além da sua posição total para cima.

Observar que o vão livre entre a face inferior do pé calcador (12) e a face superior da chapa da agulha (13), deve ser de aproximadamente 9 mm. Reaperte bem a contra porca (14).

Pode-se então agora, erguer ou abaixar o pé calcador, empurrando-se a sapata (5) na direção da seta (B).

Instruções de como controlar a largura do ponto através da joelheira

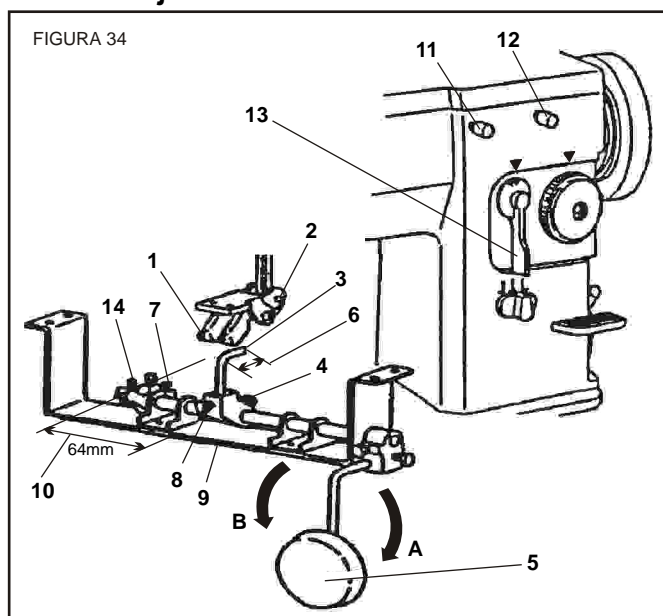

		Cuidado
		<p>Desligue a máquina. Manuseie a máquina, usando as duas mãos. Cuidado para não prender os dedos entre a base da máquina e a máquina.</p>

O suporte das alavancas (1) e (2) mostradas na Fig. 34, precisa ser fixado na parte inferior da base da máquina.

A alavanca (1), é usada para levantar e abaixar o pé calcador enquanto que a alavanca (2), é usada para controlar a largura do ponto (ver Fig. 34).

Para preparar a joelheira, de maneira que se possa controlar a largura do ponto através dela, proceda como segue: (ver Fig. 34).

Segure o braço (3) e solte o parafuso (4).

Desloque o braço (3), localizando-o por debaixo da alavanca (2) e em seguida, reaperte bem o

parafuso (4).

Solte a contra porca do parafuso (7) e depois, solte esse parafuso.

Localize a parte dobrada do braço (3) de modo que essa dobra fique quase na horizontal, quando a sapata (5) for totalmente empurrada na direção da seta (A).

Depois disso, reaperte bem a contra porca.

Com o braço (3) localizado nessa posição, solte o parafuso (8) e desloque esse braço para cima ou para baixo, até conseguir uma distância de 67 mm entre a dobra do braço e suporte (9).

Ver na Fig. 34 o item (10) que identifica essa distância.

Solte os parafusos recartilhados (11) e (12), para que a alavanca reguladora da largura do ponto (13), possa ser deslocada desde zero até a largura máxima, ou seja: 9mm nos modelos 20U73 e 12mm nos modelos 20U83.

Solte então a contra-porca do parafuso (14) e em seguida, regule esse parafuso de tal forma que quando a sapata (5) for empurrada na direção da seta (B), ela possibilite levar a alavanca (13) reguladora da largura do ponto, até a posição de máxima largura.

Reaperte bem a contra porca (14).

Observar que a largura do ponto será maior, toda vez que a sapatilha (5) for empurrada na direção da seta (B) e que essa largura se tornará menor na medida que a sapata for sendo gradativamente liberada.

28. Peças para fazer caseado

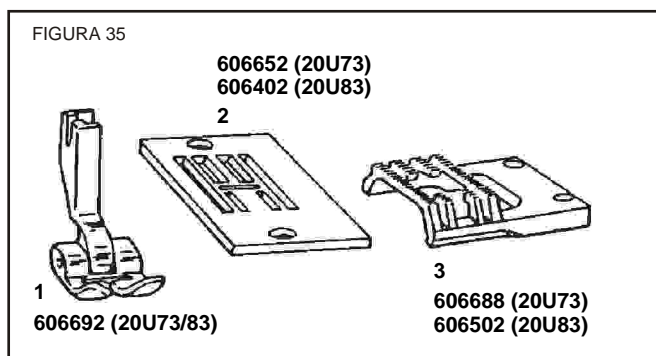

		Cuidado
		Desligue a máquina.

- (1) Pé para casear
- (2) Chapa da agulha de uso geral
- (3) Dente impelente

Essas peças mostradas na Fig. 35, são usadas para casear.

29. Peças para fazer bainha

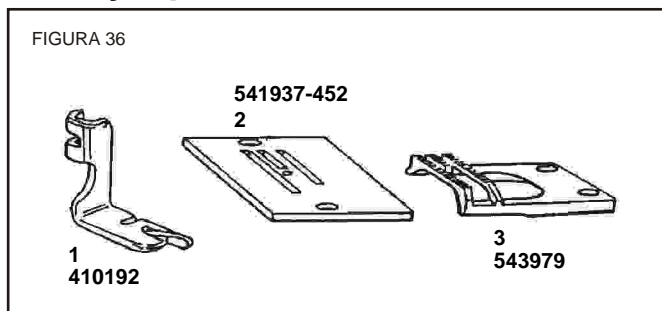

- (1) Pé embainhador
- (2) Chapa da agulha para costura reta
- (3) Dente impelente

Essas peças mostradas na Fig. 36, são usadas para fazer bainha.

30. Peças para pregar zíper ou cordão (vivo)

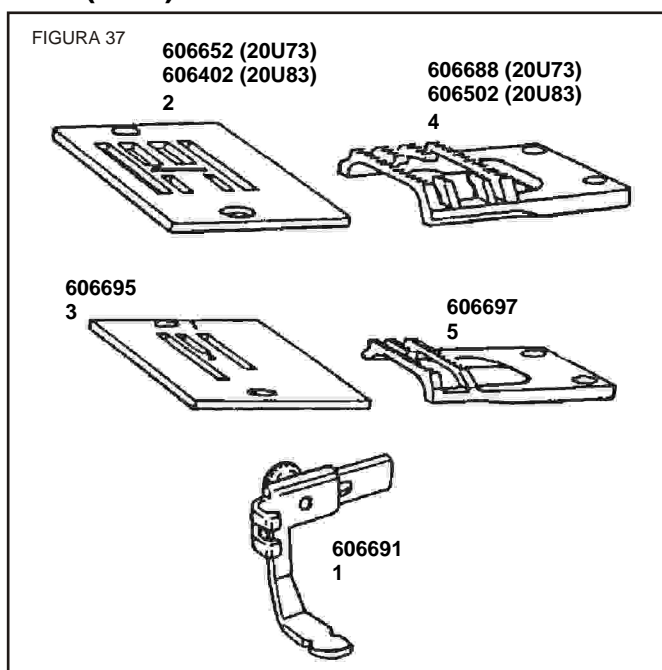

- (1) Pé para zíper
- (2) Chapa da agulha de uso geral
- (3) Chapa da agulha para costura reta
- (4) Dente impelente de uso geral
- (5) Dente impelente para costura reta

Essas peças mostradas na Fig. 37, são usadas para pregar zíper ou cordão (vivo).

31. Cuidados com a sua máquina

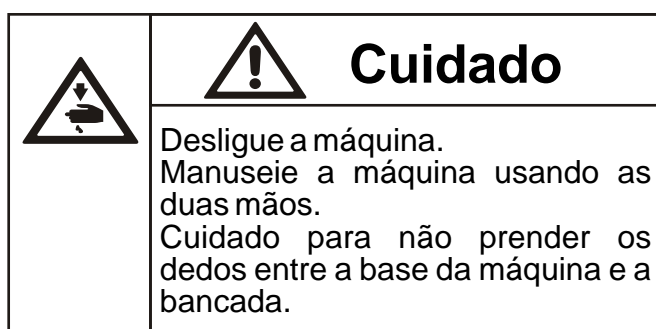
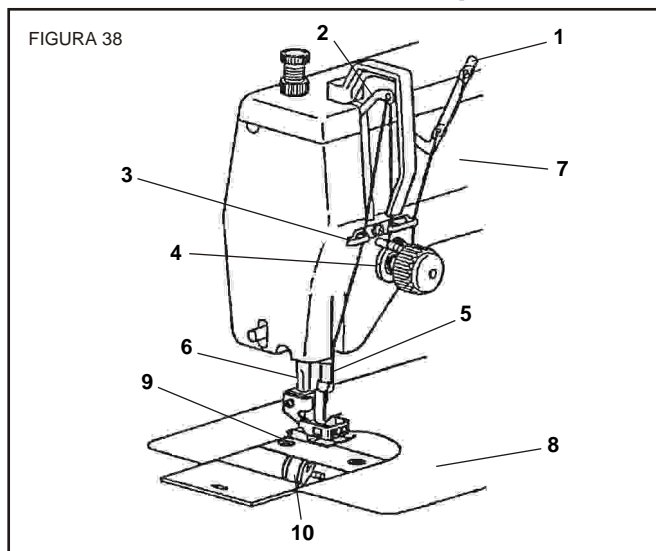

A sua máquina SINGER proporcionará resultados excelentes por muitos anos, desde que seja freqüentemente limpa e lubrificada.

A freqüência da limpeza e da lubrificação, dependerá de quanto ela for usada. Se a máquina for regularmente usada, deve-se remover os resíduos acumulados nas suas peças.

Se a máquina for usada continuamente, deve-se lubrificá-la freqüentemente, especialmente quando ela trabalhar na velocidade máxima recomendada.

Procedimentos para limpeza:

Com um pano macio, limpe os pontos descritos abaixo que aparecem na Fig. 38.

- (1) Guia linha do cabeçote
- (2) Alavanca do estica fio
- (3) Guia linha e protetor
- (4) Discos de tensão
- (5) Barra da agulha
- (6) Barra de pressão
- (7) e (8) Cabeçote e a base da máquina
Com um pincel, limpe os pontos abaixo que também aparecem na Fig. 38.
- (9) Dente impelente
- (10) Lançadeira e a área por debaixo da chapa da agulha.

Gire o volante da máquina em sua direção, até tornar acessível o furo para lubrificação existente no corpo da lançadeira.

Aplique então, uma ou duas gotas de óleo nesse furo.

32. Possíveis problemas e suas soluções

Sempre que alguma dificuldade se apresentar durante a costura, consulte esta tabela e corrija conforme as sugestões abaixo:

Problemas	Possíveis causas	Soluções
Quando a linha que vai para a agulha se quebra freqüentemente	<ol style="list-style-type: none"> 1. A linha foi enfiada corretamente através da máquina? 2. As áreas de passagem da linha tais como, guia linha ou discos de tensão, estão limpas? 3. A tensão da linha que vai para a agulha, está muito alta? 4. A agulha está torta ou com a ponta rombuda? 5. A agulha foi montada corretamente? 6. A bitola da agulha é a apropriada para a linha e o tecido que estão sendo usados? 7. A linha está com fiapos ou nós? 	<ol style="list-style-type: none"> 1. Corrija o enfiamento da linha. 2. Retire também os fiapos e quaisquer resíduos da caixa da bobina e da lançadeira. 3. Corrija a tensão. 4. Troque a agulha. 5. Monte corretamente a agulha. 6. Escolha a linha e a bitola da agulha corretamente. 7. Retire os fiapos ou nós da linha.
Quando a linha da bobina quebra freqüentemente	<ol style="list-style-type: none"> 8. A bobina foi enchida corretamente? 9. A linha está emaranhada ou presa? 10. A tensão das linhas estão corretas? 11. A bobina está livre? 	<ol style="list-style-type: none"> 8. Confira e corrija se necessário. 9. Desfaça um possível emaranhamento da linha na caixa da bobina ou na lançadeira. 10. Regule corretamente a tensão da linha que vai para a agulha e da linha da caixa da bobina. 11. Verifique se a bobina foi cheia corretamente.
Falha de ponto	<ol style="list-style-type: none"> 12. A agulha foi montada corretamente? 13. A agulha está torta ou com a ponta rombuda? 14. A bitola da agulha e a linha, são apropriadas para o tecido? 15. A linha foi enfiada corretamente através da máquina? 	<ol style="list-style-type: none"> 12. Verifique e corrija se necessário. 13. Troque a agulha. 14. Escolha uma agulha e linha que sejam apropriadas. 15. Corrija o enfiamento da linha.
Quebra da agulha	<ol style="list-style-type: none"> 16. A agulha foi montada corretamente? 17. A agulha está torta? 18. A bitola da agulha é a apropriada para o tecido? 19. O parafuso que prende a agulha, está solto? 20. O tecido está sendo puxado durante a costura? 	<ol style="list-style-type: none"> 16. Verifique e corrija se necessário. 17. Troque a agulha. 18. Escolha a bitola que seja correta. 19. Aperte firmemente o parafuso. 20. Guie o tecido com as mãos mas não puxe-o durante a costura.
O tecido não avança	<ol style="list-style-type: none"> 21. O dial regulador do comprimento do ponto, está corretamente regulado? 22. A pressão do pé calcador está apropriadamente regulada? 	<ol style="list-style-type: none"> 21. Regule o dial para obter um ponto com comprimento maior. 22. Verifique e corrija a pressão se necessário.
O tecido enruga durante a costura	<ol style="list-style-type: none"> 23. A linha foi enfiada corretamente? 24. A ponta da agulha está rombuda? 25. A tensão da linha que vai para a agulha, está muito elevado? 	<ol style="list-style-type: none"> 23. Verifique e corrija se necessário. 24. Troque a agulha. 25. Verifique e reajuste se necessário.
Barulho na área da costura ou máquina com funcionamento pesado	<ol style="list-style-type: none"> 26. Existem fiapos ou resíduos no dente impelente? 27. Existem fiapos ou resíduos na lançadeira? 	<ol style="list-style-type: none"> 26. Limpe o dente impelente e a área por debaixo da chapa da agulha. 27. Limpe a lançadeira.
A máquina não dá a partida	<ol style="list-style-type: none"> 28. Os plugues de força estão apropriadamente conectados? 29. A chave que liga a máquina foi acionada? 	<ol style="list-style-type: none"> 28. Verifique se os plugues estão conectados. 29. Verifique se a chave liga-desliga está ligada.

Se mesmo depois de realizar as verificações e ajustes descritos acima, você ainda deparar com alguma dificuldade, consulte o seu Revendedor Autorizado SINGER.

33. Especificações

Modelo da máquina	73	83
Para costurar tecidos	Leves até meio pesados	
Tipo do ponto	Costura reta, Ziguezague	
Velocidade máxima*	2500 rpm	2000 rpm
Largura máxima do ponto	9,0 mm	12,0 mm
Comprimento máximo do ponto	5,0 mm	5,0 mm
Curso da barra de agulha	34,8 mm	
Curso de subida da barra de pressão (manual)	6,35 mm	
Curso de subida da barra de pressão (joelheira)	9,0 mm	
Agulha Cat. No.	1910 ou 1955	
Bitola da agulha	Ver na tabela da pg. 3 "Agulha e Linha"	
Diâmetro do volante da máquina	Diâmetro efetivo para correia V: 74 mm	
Óleo lubrificante	Óleo	
Largura disponível de trabalho	211,0 mm	
Altura disponível de trabalho	130,0 mm	
Dimensões da base da máquina	399,0 mm X 178,0 mm	
Peso líquido (só cabeçote)	19,5 Kg	20,0 Kg
Peso bruto (com acessórios)	21,0 Kg	21,5 Kg
Nível de ruído**	A 1600 rpm < 76 dBA	

* A velocidade máxima deverá variar, dependendo do tecido, linhas e condição de trabalho.

** Nível de ruído medido conforme a norma DIN 4563 45 A 1.

Relação entre a largura do ziguezague e a velocidade máxima de trabalho.

Modelo da máquina	73		83	
Largura do zigue zague	0mm ~ 5mm	5mm ~ 9mm	0mm ~ 5mm	5mm ~ 12mm
Velocidade máxima	2500 rpm	2000 rpm	2000 rpm	1800 rpm

Máquina de Costura Industrial

Termo de Garantia

A Singer garante o funcionamento do cabeçote deste produto, bem como de seus componentes, com exceção do motor, bancada, pedal e outros componentes instalados pelo revendedor, por um período de 90 dias, contados a partir da data de aquisição do primeiro consumidor e mediante apresentação da Nota Fiscal de compra.

Esta garantia não cobre desgastes decorrentes do uso normal do produto, bem como avarias causadas por uso indevido, negligências, alterações ou reparos feitos por pessoas não autorizadas, uso de acessórios ou peças que não sejam de fabricação Singer, exposição ao sol, quedas, ações sofridas por agentes da natureza e falha na observação dos cuidados recomendados ou das instruções de manutenção e uso do manual de instruções do produto.

Local para o exercício da Garantia

O revendedor emitente da Nota Fiscal de compra é o responsável pela garantia concedida pela Singer. Sendo assim, os Postos Autorizados Singer para máquinas de costura doméstica estarão autorizados a conceder essa garantia somente se forem os revendedores do produto.

Para qualquer informação, observação ou reclamação, queira por favor contatar nosso Serviço de Atendimento ao Consumidor pelo telefone 0800-702-2323 (ligação gratuita), ou escreva para Singer do Brasil, Rodovia Santos Dumont, Km 68, CEP 13053-901, Campinas-SP ou pela internet: <http://www.singer.com.br>.